

FICHA TÉCNICA. Modelo: C-3412Q.

Cargador individual para linternas de la serie HS.



Descripción

Cargador individual para cargar de forma óptima cualquier linterna de la serie HS.
Carga rápida mediante tres tomas que proporcionan corriente fija sin peligrosidad eléctrica.
Diseño resistente que garantiza una fuerte sujeción de la linterna y de estética acorde.
Amarre del cargador en cualquier superficie mediante placa metálica de fijación con cuatro tornillos.

Características técnicas

Alimentación	12 Vc.c.
Tipo de clavija	Ninguna
	Conector aéreo
Temperatura de uso	De -10°C a 40°C
Aislamiento eléctrico	Clase III
Peso	415 g
Grado de protección	IP40 – IK08
Potencia de red (carga)	rápida 12 W mantenimiento < 2 W
Intensidad de carga	rápida 2 A mantenimiento 50 mA
Control carga	1 x LED verde 1 x LED bicolor
Material del cuerpo	Plástico técnico negro
Normativa aplicable	Marcado CE (93/68/CEE): 2014/35/UE 2014/30/UE 2011/65/UE

Tiempos de carga

Batería Ni-MH 4,5 Ah	2,5 h
Batería Ni-MH 9,5 Ah	5 h

Señalización de carga

LED izquierdo:	
Verde	Conectado a la red
LED derecho:	
Ámbar	Linterna en carga rápida
Rojo	Linterna en carga de mantenimiento

FICHA TÉCNICA. Modelo: C-3412Q_ Rev. 00 (enero 2021)



LUZNOR Desarrollos Electrónicos, S.L.
Paduleta, 47 · 01015 · Vitoria-Gasteiz · 945 200 961
NIF: B01266451 · luznor@luznor.com · www.luznor.com



Dimensiones

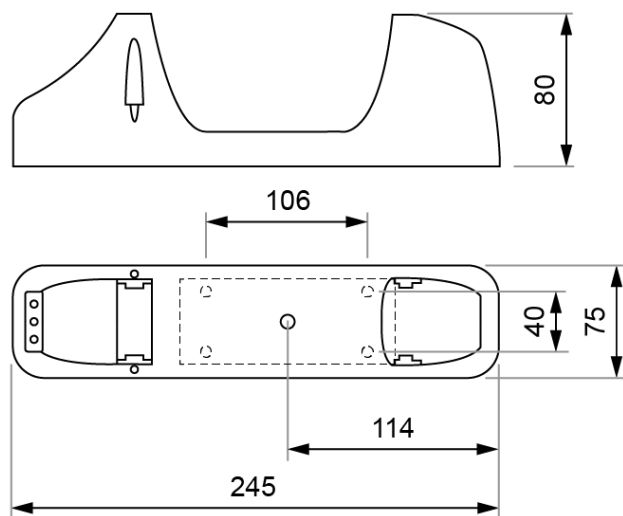

FICHA TÉCNICA. Modelo: C-3412Q_ Rev. 00 (enero 2021)



LUZ NOR Desarrollos Electrónicos, S.L.
Paduleta, 47 · 01015 · Vitoria-Gasteiz · 945 200 961
NIF: B01266451 · luznor@luznor.com · www.luznor.com

